



®made in Poland

**STERYLIZATORY UV DO WODY I POWIETRZA**

<b>TMA</b> 15-592 BIAŁYSTOK BIAŁOSTOCZEK 26 GM. ZABŁUDÓW	<b>Seria</b>	<b>STERYLIZATORY UV DO GAZÓW</b>	TEL 85 743 12 46 TEL 85 687 14 50 <a href="http://www.tma.pl">www.tma.pl</a> <a href="http://www.tma.com.pl">www.tma.com.pl</a> e-mail: <a href="mailto:biuro@tma.pl">biuro@tma.pl</a>
	<b>Typ</b>	<b>G1 - GO</b>	

<b>DANE TECHNICZNE:</b>			
Materiał		Stal ocynkowana	
Układ pracy		Poziomo / pionowo	
Wymiary	X / Y / Z	[mm]	1150 / 205 / 150-500
	X1 / Y1	[mm]	1070 / 140
Optyczny wskaźnik pracy promiennika UV		Jest	
Układ pracy		Poziomy / Pionowy	
Miejsce instalacji		Wewnątrz budynku	
Minimalna temperatura powietrza		0,5 °C	

<b>NISKOCIŚNIENIOWE PROMIENNIKI UV:</b>	
Liczba promienników UV - niskociśnieniowych dwuzakresowy, wytwarzający cząsteczki O3	1 / amalgamatowe
Moc promiennika UV	150 W
Trwałość znamionowa promiennika UV	16 000 h

<b>UKŁAD STEROWANIA:</b>	
Zasilanie	-220V-240V 50/60Hz
Moc przyłącza	160 W
Ilość	1 sztuka
Materiał	ABS
Wymiary a / b / c	[mm] 325 / 250 / 120
Klasa ochrony szafy sterowniczej	IP 42
Klasa ochrony układów zasilających	IP 66
Zdalne włączanie/wyłączanie	Jest
System alarmowy	Jest
Dźwiękowy sygnalizator uszkodzenia promiennika UV	Jest
Optyczny wskaźnik uszkodzenia promiennika UV	Jest
Optyczny wskaźnik zasilania	Jest
Licznik czasu pracy	Jest
Licznik liczby włączeń	Jest
Wyjście na elektrozawór	Jest
Wyprowadzenie sygnału alarmowego na zewnątrz	Jest

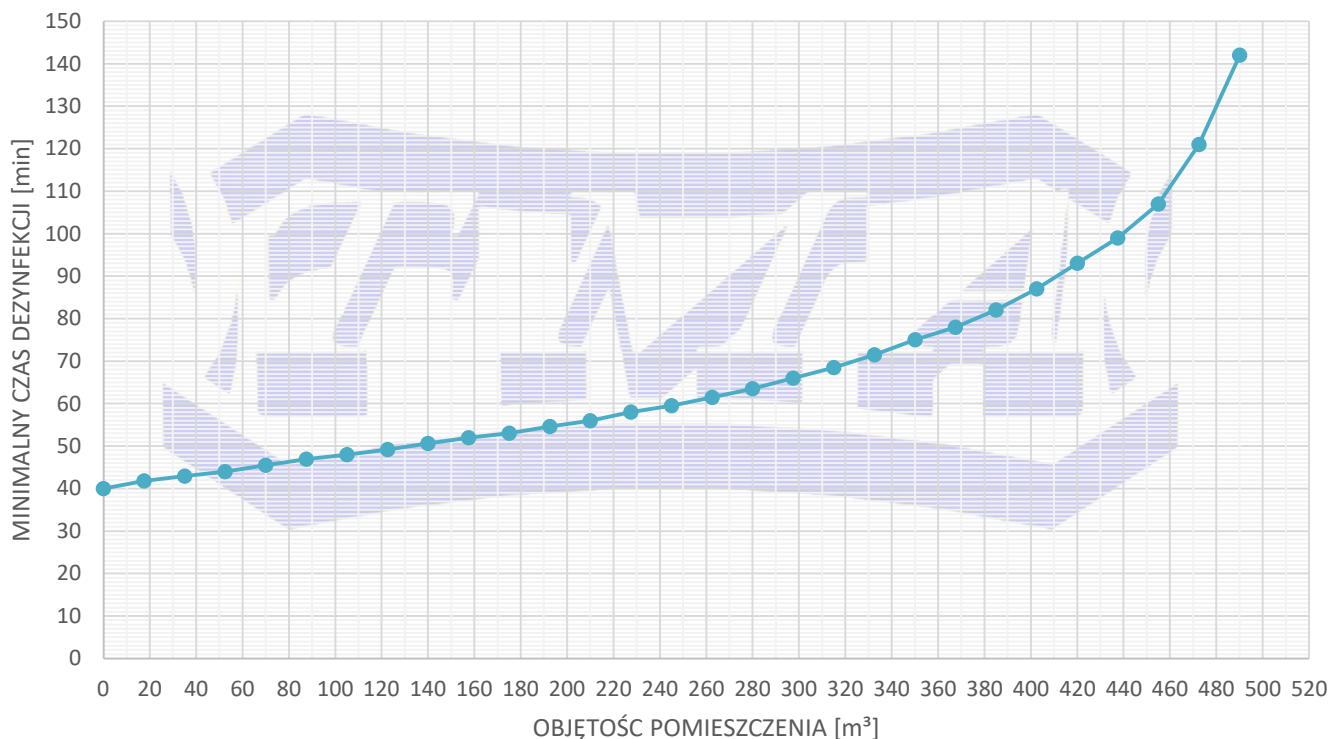
**CZAS DEZYNFEKCYJ POMIESZCZEŃ W ZALEŻNOŚCI OD OBJĘTOŚCI**

Waga z układem sterowania	30 kg
---------------------------	-------

Podane wymiary dotyczą wykonania standardowego. W innym wykonaniu wymiar może się trochę różnić  
 FIRMA TMA ZASTRZEGA SOBIE MOŻLIWOŚĆ DOKONYWANIA ZMIAN KONSTRUKCYJNYCH BEZ UPRZEDZENIA.



®made in Poland

## STERYLIZATORY UV DO WODY I POWIETRZA

### RYSUNEK WYMIAROWY

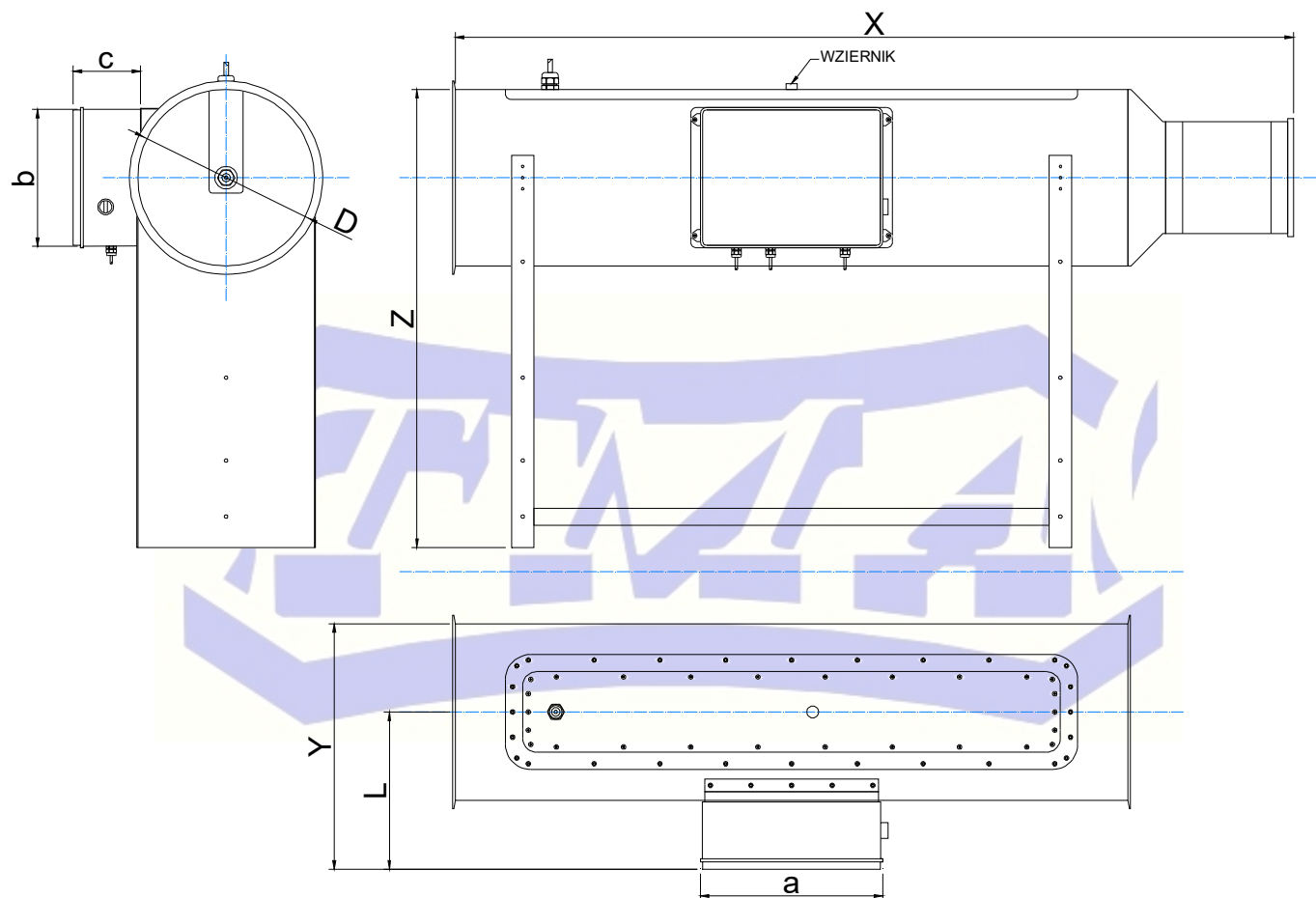

ZGŁOSZENIE PATENTOWE: P.433451

MODEL STERYLIZATORA	X [mm]	Y [mm]	Z [mm]	L [mm]	D [mm]	a [mm]	b [mm]	c [mm]
G1 - GO	1650	460	850	275	315	400	600	250

Podane wymiary dotyczą wykonania standardowego. W innym wykonaniu wymiar może się trochę różnić  
FIRMA TMA ZASTRZEGA SOBIE MOŻLIWOŚĆ DOKONYWANIA ZMIAN KONSTRUKCYJNYCH BEZ UPZEDZENIA.